



LUXURY AIR BED



INSTRUCTION MANUAL

BEDIENUNGSANLEITUNG
MODE D'EMPLOI
MANUALE DI ISTRUZIONI
MANUAL DE INSTRUCCIONES

LUXURY AIR BED

Thank you for choosing to purchase a product from [Active Era](#). Please read the entire manual carefully prior to first use and keep in a safe place for future reference.

Safety Guidelines

- Do not place an infant to sleep on the mattress.
- This is not a toy. Children must not be left unattended when using the airbed. When not in use store away safely and securely.
- Do not use flammable liquids or sprays with the air bed, such as aerosol tire repair products, as it may ignite or explode.
- Keep away from fire.
- Use for intended purpose only: do not walk, stand on or jump on or use the air bed as a trampoline.
- Do not use near or on water.
- Do not set up bed near stairs, doors, sharp edges or breakable objects.
- Provide adequate space between bed and objects to avoid entrapment.
- Make sure the area is flat, smooth, even and free of sharp objects that could puncture the air bed.
- Keep pets away from the airbed. Pets may puncture the surface of the air bed.
- Avoid sleeping on the edge of the air bed. Edges produce less support than the middle of the bed.
- Do not operate air pump for more than 5 minutes at a time. Let pump cool at least 20 minutes between use. The air pump is designed to fully inflate your air bed within 2-3 minutes. The pump will automatically shut off if overheating occurs. This is designed for your safety.
- Do not operate air pump with a damaged cord or plug.
- Unplug electrical power cord when not in use.
- Do not use power cord or pump with wet hands to prevent electric shock.
- Do not obstruct the air passage opening or insert any objects into the air passage opening.
- Do not expose to rain. Store indoors.

Operating Instructions

Parts

1. Control dial
2. Manual valve
3. Power cord compartment cover
4. Air Bed

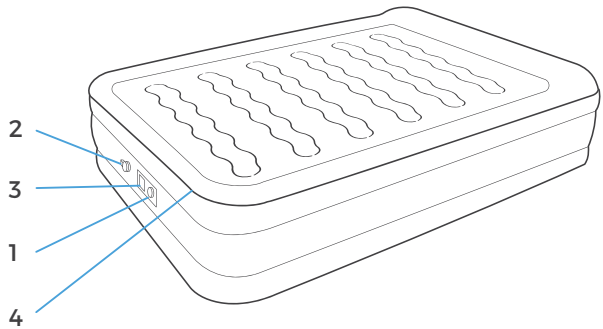

Inflation

1. Choose a flat, indoor surface large enough to accommodate the inflated air bed.
2. Remove any sharp or pointy objects on or near the surface.
3. Lay the air bed out with the bottom surface touching the floor.
4. Open the cover at the side of the air bed where the power cord is stored.
5. Make sure the manual inflation valve is closed.
6. Plug the power cord into an electrical outlet.
7. Turn the control dial clockwise until the arrow points to INFLATE (Image 1).
8. The single and twin air bed will take up to 2 minutes to inflate. The queen and king size air bed will take up to 3 minutes to inflate.
9. When the airbed is fully inflated, turn the control dial one click anti-clockwise until the arrow points to OFF (Image 2).
10. Lie down on the air bed to test the firmness. If too soft, repeat steps 7 - 9 as necessary.
11. Unplug the cord and store in the power cord compartment.

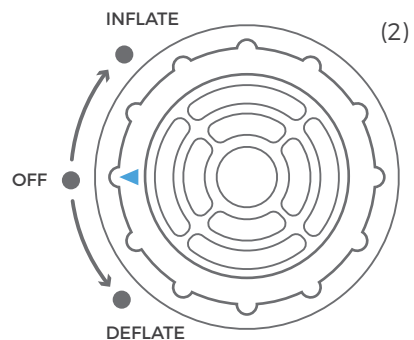
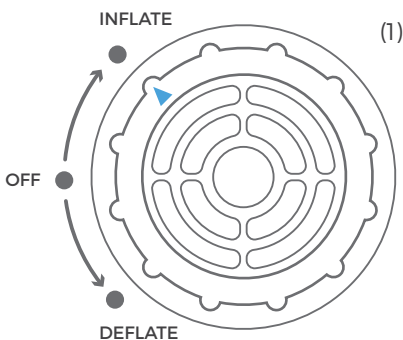

Inflation Option

If electrical power is not available, then a conventional foot or manual operated air pump can be connected to the air bed.

Deflation

1. Open the cover at the side of the air bed where the power cord is stored.
2. Make sure the manual inflation valve is closed.
3. Plug the power cord into an electrical outlet.
4. Turn the control dial anti-clockwise until the arrow points to DEFLATE (Image 3).
5. The air bed will take up to 3 minutes to deflate.
6. When the air bed is fully deflated, turn the control dial one click clockwise until the arrow points to OFF.
7. Unplug the cord and store in the power cord compartment.

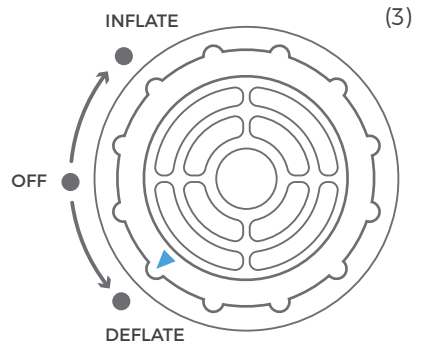

Storage

1. Deflate the air bed following the 'deflation' instructions.
2. Make sure the air bed is clean and dry.
3. Lay bed flat with sleeping surface facing upwards. Fold the air bed loosely and avoid sharp bends, corners and creases which can damage the air bed.
4. Store the air bed in a cool and dry location.

Maintenance

1. Use soapy water to clean the surface of the air bed. Do not use any chemicals.
2. No air pump maintenance is required.
3. To repair punctures to the air bed, use only common PVC repair glue and patches. Do not use flammable aerosols on the surface of the air bed.

Important Advice

The ambient temperatures of air have an effect on the air bed internal pressure. At low ambient temperatures the air will contract within the air bed and the air bed will feel softer: add air as necessary. At high ambient temperatures the air within the air bed will expand significantly and the air bed will become hard and may burst: release air to avoid damage to the air bed or to soften the feel. Do not expose the air bed to extreme temperatures.

Air inside of air bed may expand and contract with varying temperatures leading to reduced pressure inside of air bed. If this occurs, simply add more air issuing the pump to achieve desired firmness.

Stretching is a natural characteristic of new vinyl. During initial use, the air bed may become soft and require additional inflation to maintain desired firmness. This is normal for the first few days of use.

Under no circumstances will Active Era be liable for damages to the air bed caused by negligence, ordinary wear and tear, abuse and carelessness or external forces.

Vielen Dank, dass Sie sich für ein Produkt von [Active Era](#) entschieden haben. Bitte lesen Sie vor dem ersten Gebrauch das gesamte Handbuch sorgfältig und bewahren Sie es zum späteren Nachschlagen an einem sicheren Ort auf.

Sicherheitshinweise

- Legen Sie keine Kleinkinder zum Schlafen auf die Matratze.
- Dies ist kein Spielzeug. Kinder dürfen bei der Benutzung des Luftbetts nicht unbeaufsichtigt gelassen werden. Sicher und geschützt aufbewahren, wenn es nicht benutzt wird.
- Verwenden Sie keine brennbaren Flüssigkeiten oder Sprays wie Aerosol-Reifen-Reparatur-Produkte zusammen mit dem Luftbett, da es sich entzünden oder explodieren könnte.
- Von Feuer fern halten.
- Nur für den vorgesehenen Zweck benutzen: nicht auf dem Luftbett gehen, stehen oder springen oder es als Trampolin benutzen. Nicht in der Nähe oder auf dem Wasser verwenden.
- Stellen Sie das Bett nicht in der Nähe von Treppen, Türen, scharfen Kanten oder zerbrechlichen Gegenständen auf. Sorgen Sie für genügend Raum zwischen dem Bett und anderen Gegenständen, um Einklemmen zu vermeiden. Achten Sie darauf, dass der Untergrund flach, glatt, eben und frei von scharfen Gegenständen ist, die das Bett durchbohren könnten.
- Halten Sie Haustiere vom Luftbett fern. Haustiere könnten die Oberfläche des Betts durchbohren.
- Vermeiden Sie es, am Rand des Luftbetts zu schlafen. Die Kanten bieten weniger Halt als die Mitte des Betts.
- Benutzen Sie die Luftpumpe nicht für jeweils mehr als 5 Minuten. Lassen Sie die Pumpe zwischen den Gebrauchsintervallen mindestens 20 Minuten lang abkühlen. Die Luftpumpe wurde so konstruiert, Ihr Luftbett innerhalb von 2-3 Minuten aufzublasen. Die Pumpe schaltet sich automatisch ab, falls sie überhitzt. Dies dient Ihrer Sicherheit.
- Benutzen Sie die Luftpumpe nicht bei Beschädigung des Kabels oder Steckers.
- Ziehen Sie das Netzkabel ab, wenn sie nicht in Gebrauch ist.
- Benutzen Sie das Netzkabel oder die Pumpe nicht mit nassen Händen, um einen elektrischen Schlag zu vermeiden.
- Blockieren Sie nicht die Luftdurchgangsöffnung oder führen Sie nicht andere Gegenstände in die Luftdurchgangsöffnung ein.
- Keinem Regen aussetzen. In Innenräumen lagern.

Bedienungsanleitung

Einzelteile:

1. Drehregler
2. Manuelle Füllventil
3. Fach für das Netzkabel
4. Luftbett

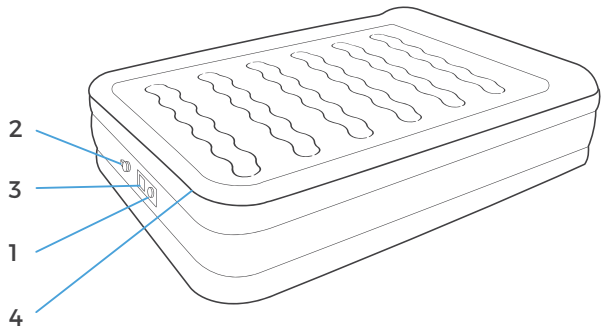

Aufpumpen

1. Wählen Sie eine flache Fläche in einem Innenraum, die groß genug für das aufgeblasene Luftbett ist.
2. Entfernen Sie alle scharfen oder spitzen Gegenstände auf oder in der Nähe der Fläche.
3. Legen Sie das Luftbett so aus, dass die Bodenfläche den Boden berührt.
4. Öffnen Sie die Abdeckung an der Oberseite des Betts, wo sich das Netzkabel befindet.
5. Stellen Sie sicher, dass das manuelle Füllventil geschlossen ist.
6. Stecken Sie das Netzkabel in eine Steckdose.
7. Drehen Sie den Drehregler im Uhrzeigersinn, bis der Pfeil auf INFLATE zeigt. (1)
8. Das Einzel-Luftbett wird bis zu 2 Minuten lang aufgeblasen. Das Doppel-Luftbett wird bis zu 3 Minuten lang aufgeblasen.
9. Wenn das Luftbett vollständig aufgeblasen ist, drehen Sie den Drehregler einen Klick gegen den Uhrzeigersinn, bis der Pfeil auf OFF zeigt. Legen Sie sich auf das Luftbett, um seine (2)
10. Festigkeit zu testen. Wenn es zu weich ist wiederholen Sie die Schritte 7 bis 9, soweit erforderlich.
11. Ziehen Sie das Kabel ab und verstauen Sie es im Fach für das Netzkabel.

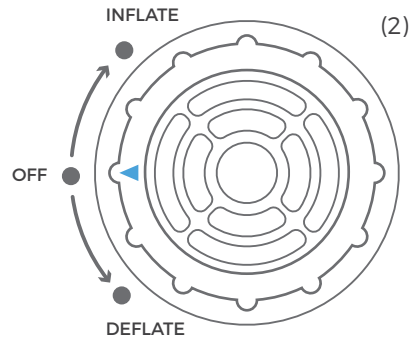
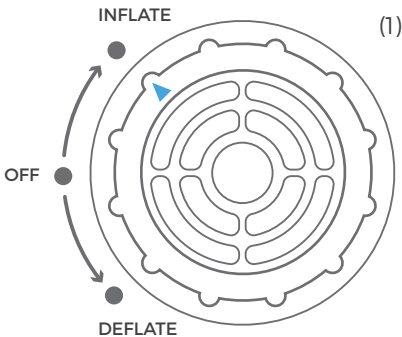

Alternative zum Aufblasen

Wenn kein Strom verfügbar ist, kann eine herkömmliche Fuß- oder manuell betriebene Luftpumpe an das Luftbett angeschlossen werden.

Luft ablassen

1. Öffnen Sie die Abdeckung an der Oberseite des Betts, wo sich das Netzkabel befindet.
2. Stellen Sie sicher, dass das manuelle Füllventil geschlossen ist.
3. Stecken Sie das Netzkabel in eine Steckdose.
4. Drehen Sie den Drehregler gegen den Uhrzeigersinn, bis der Pfeil auf DEFLATE zeigt. (3)
5. Es dauert bis zu 3 Minuten, bis die Luft aus dem Luftbett abgelassen ist.
6. Wenn das Luftbett vollständig entleert ist, drehen Sie den Drehregler einen Klick im Uhrzeigersinn, bis der Pfeil auf OFF zeigt.
7. Ziehen Sie das Kabel ab und verstauen Sie es im Fach für das Netzkabel.

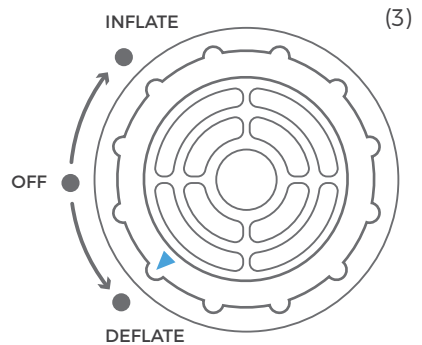

Lagerung

1. Lassen Sie die Luft aus dem Luftbett ab, wie in den Anweisungen "Luft ablassen" beschrieben.
2. Stellen Sie sicher, dass das Luftbett sauber und trocken ist.
3. Legen Sie das Bett mit der Schlaffläche nach oben. Falten Sie das Luftbett locker zusammen und vermeiden Sie scharfe Knicken, Ecken und Falten, die das Luftbett beschädigen können.
4. Lagern Sie das Luftbett an einem trockenen, kühlen Ort.

Wartung und Pflege

1. Benutzen Sie Seifenwasser, um die Oberfläche des Luftbetts zu reinigen. Verwenden Sie keine Chemikalien.
2. Die Luftpumpe erfordert keine Wartung.
3. Verwenden Sie nur übliche PVC-Reparaturkleber und -Flicken. Keine brennbaren Aerosole auf der Oberfläche des Luftbetts verwenden.

Wichtiger Hinweis

Die Umgebungstemperatur der Luft hat Einfluss auf den Innendruck des Luftbetts. Bei niedriger Umgebungstemperatur zieht sich die Luft im Inneren des Luftbetts zusammen und das Luftbett fühlt sich weicher an: geben Sie so viel Luft wie nötig zu. Bei hoher Umgebungstemperatur dehnt sich die Luft im Inneren des Luftbetts deutlich aus und das Luftbett wird hart und könnte platzen: lassen Sie Luft ab, um Schäden am Luftbett zu vermeiden oder ein weicheres Liegegefühl zu erreichen. Setzen Sie das Luftbett keinen extremen Temperaturen aus.

Die Luft im Inneren des Betts kann sich bei unterschiedlichen Temperaturen ausdehnen und zusammenziehen, was zu verringertem Druck im Inneren des Betts führt. In diesem Fall geben Sie einfach mit der Pumpe mehr Luft hinzu, um die gewünschte Festigkeit zu erreichen.

Ausdehnung ist eine natürliche Eigenschaft neuen Vinyls. Bei der ersten Verwendung kann das Luftbett weich werden und zusätzliches Aufblasen erfordern, um die gewünschte Festigkeit aufrechtzuerhalten. Dies ist in den ersten Tagen der Verwendung normal.

Unter keinen Umständen haftet Active Era für Schäden am Luftbett, die durch Fahrlässigkeit, normalen Verschleiß, unsachgemäßen Gebrauch und Achtlosigkeit oder äußere Kräfte verursacht wurden.

Merci d'avoir choisi d'acheter un produit de [Active Era](#). Veuillez lire attentivement l'intégralité du manuel avant la première utilisation et le conserver dans un endroit sûr pour consultation ultérieure.

Consignes de sécurité

- Ne pas faire dormir un nourrisson sur le matelas.
- Ceci n'est pas un jouet. Les enfants ne doivent pas être laissés sans surveillance lors de l'utilisation du matelas. Lorsqu'il n'est pas en cours d'utilisation, stocker en lieu sûr.
- Ne pas utiliser de liquides inflammables ou de sprays avec le matelas, tels que les produits aérosols de réparation de pneus, car il pourrait s'enflammer ou exploser.
- Tenir éloigné du feu
- Utiliser uniquement pour l'usage auquel il est destiné : ne pas marcher, se tenir debout ou sauter sur le matelas gonflable ou encore l'utiliser comme un trampoline. Ne pas utiliser sur l'eau ni même à proximité.
- Tenir le matelas pneumatique loin des escaliers, des portes ainsi que des objets pointus et cassants. S'assurer qu'il y ait suffisamment d'espace entre le matelas et d'autres objets pour éviter l'emprisonnement. Assurez-vous que la zone est plate et qu'aucun objet pointu ne se trouve sur le sol qui pourrait percer le matelas.
- Tenir les animaux domestiques éloignés du matelas gonflable. Les animaux domestiques pourraient perforer la surface du matelas.
- Éviter de dormir sur le rebord du matelas gonflable. Les rebords fournissent moins de soutien que le milieu du matelas.
- Ne pas faire fonctionner la pompe à air pendant plus de 5 minutes d'affilée. Laisser la pompe refroidir au moins 20 minutes entre chaque utilisation. La pompe à air est conçue pour gonfler complètement votre matelas gonflable en 2-3 minutes. La pompe se met automatiquement hors tension en cas de surchauffe. Ceci est conçu pour votre sécurité.
- Ne pas faire fonctionner la pompe à air avec un câble ou une prise endommagée.
- Débranchez le câble d'alimentation électrique entre chaque utilisation.
- Ne pas utiliser le câble d'alimentation ou la pompe avec des mains mouillées pour éviter un choc électrique
- Ne pas obstruer l'ouverture du passage d'air ou insérer des objets dans l'ouverture du passage d'air.
- Ne pas exposer à la pluie. Entreposer à l'intérieur.

Operating Instructions

Les pièces:

1. Cadran de contrôle
2. Valve manuelle
3. Cordon d'alimentation
4. couvercle du compartiment matelas pneumatique

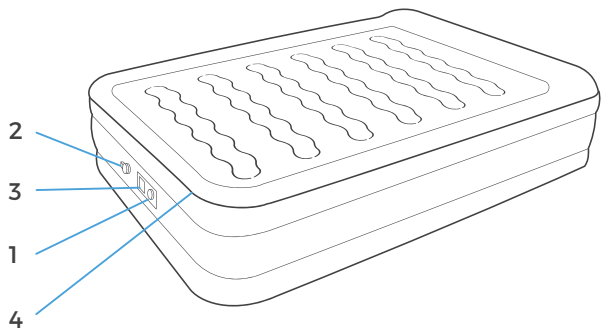

Gonflage

1. Choisissez une surface intérieure plane suffisamment grande pour accueillir le matelas gonflé
2. Retirez tous les objets tranchants ou pointus sur ou près de la surface
3. Étalez le matelas gonflable de façon à ce que la surface inférieure touche le sol
4. Ouvrez le couvercle en haut du matelas où le câble d'alimentation est stocké
5. Assurez-vous que la valve de gonflage manuel est fermée
6. Branchez le câble d'alimentation à une prise électrique
7. Tournez la molette de commande dans le sens horaire jusqu'à ce que la flèche pointe sur GONFLER (INFLATE) (1)
8. Le matelas gonflable une personne va prendre jusqu'à 2 minute pour se gonfler. Le matelas gonflable deux personnes peut prendre jusqu'à 3 minutes pour se gonfler
9. Lorsque le matelas est entièrement gonflé, tournez la molette de commande d'un cran dans le sens antihoraire jusqu'à ce que la flèche pointe sur OFF (2)
10. Allongez-vous sur le matelas pour tester la fermeté. S'il est trop mou, répétez les étapes 7-9 si nécessaire
11. Débranchez le câble et rangez-le dans le compartiment du cordon d'alimentation

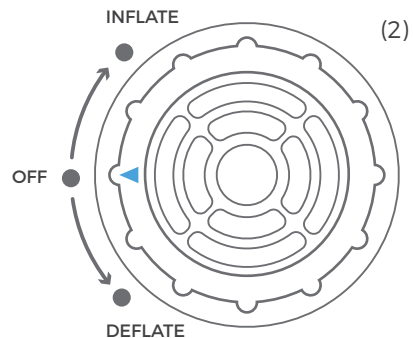
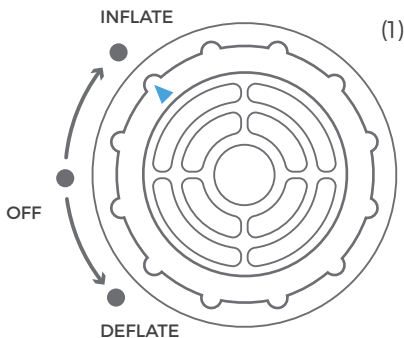

Option de gonflage

Si une alimentation électrique n'est pas disponible, une pompe à pied ou manuelle classique peut être connectée au matelas gonflable

Dégonflage

1. Ouvrez le couvercle en haut du matelas où le câble d'alimentation est stocké
2. Assurez-vous que la valve de gonflage manuel est fermée
3. Branchez le câble d'alimentation à une prise électrique
4. Tournez la molette de commande antihoraire jusqu'à ce que la flèche pointe sur DÉGONFLER (DEFLATE)
5. Le matelas gonflable va prendre jusqu'à 3 minutes pour se dégonfler
6. Lorsque le matelas est complètement dégonflé, tournez la molette de commande d'un cran dans le sens horaire jusqu'à ce que la flèche pointe sur OFF
7. Débranchez le câble et rangez-le dans le compartiment du cordon d'alimentation

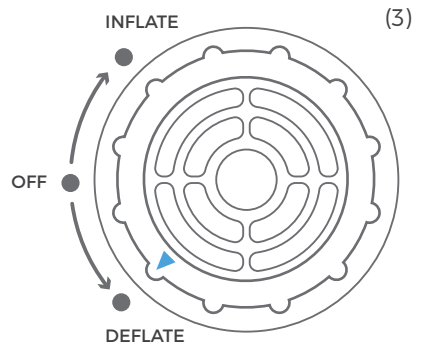

Stockage

1. Dégonfliez le matelas gonflable suivant les instructions de « dégonflage ».
2. Assurez-vous que le matelas est propre et sec.
3. Placez le matelas à plat de façon à ce que la surface de couchage soit vers le haut. Pliez le matelas de manière lâche en évitant de créer des plis trop serrés qui pourraient l'endommager.
4. Stockez le matelas dans un emplacement de stockage sec et frais.

Entretien

1. Nettoyez la surface du matelas gonflable avec de l'eau savonneuse. Ne pas utiliser de produits chimiques.
2. Aucun entretien de la pompe à air n'est nécessaire.
3. Pour réparer les crevaisons du matelas gonflable, utilisez uniquement de la colle PVC standard et des rustines. Ne pas utiliser d'aérosols inflammables sur la surface du matelas gonflable.

Remarque importante

Les températures ambiantes de l'air ont un effet sur la pression interne du matelas gonflable. À basse température, l'air va se contracter dans le matelas gonflable et il sera plus mou : ajoutez de l'air si besoin. À température ambiante élevée, l'air dans le matelas gonflable augmentera de manière significative et le matelas se durcira et pourra éclater : libérez de l'air pour éviter d'endommager le matelas ou pour le rendre plus mou. Ne pas exposer le matelas gonflable à des températures extrêmes.

L'air à l'intérieur du matelas peut se dilater et se contracter au fur et à mesure des variations de température conduisant à une réduction de la pression à l'intérieur du matelas. Si cela se produit, il suffit d'ajouter plus d'air grâce à la pompe pour obtenir la fermeté désirée.

L'étirement est une caractéristique naturelle du nouveau vinyle. Au cours de la première utilisation, le matelas peut se ramollir et nécessiter un gonflage supplémentaire pour maintenir la fermeté désirée. Ceci est normal durant les premiers jours d'utilisation.

En aucun cas, Active Era ne peut être tenu responsable des dommages causés au matelas gonflable par la négligence, l'usure normale, l'abus et la négligence ou des forces extérieures.

Grazie per aver scelto di acquistare un prodotto di [Active Era](#). Si prega di leggere con attenzione tutto il manuale prima del primo utilizzo e di conservarlo in sicurezza per poterlo consultare in futuro.

Norme di sicurezza

- Non posizionare neonati a dormire sul materasso.
- Questo non è un giocattolo. I bambini non devono essere lasciati privi di sorveglianza quando utilizzano il letto gonfiabile. Conservare il letto gonfiabile in un luogo sicuro e protetto quando non lo si usa.
- Non utilizzare con il letto gonfiabile liquidi o spray infiammabili, come i prodotti spray per la riparazione degli pneumatici, poiché il letto potrebbe incendiarsi o esplodere.
- Tenere lontano dalle fiamme.
- Utilizzare esclusivamente per lo scopo previsto: non camminare sopra il letto, non starvi in piedi, non saltarvi e non usarlo come un trampolino elastico. Non usare in prossimità dell'acqua o sull'acqua.
- Non installare il letto vicino a scale, porte, spigoli o oggetti fragili. Lasciare un adeguato spazio tra il letto e gli oggetti per avere sempre una via d'uscita. Assicurarsi che la zona destinata all'installazione sia piana, liscia, uniforme e priva di oggetti acuminati che potrebbero forare il letto.
- Tenere gli animali domestici lontano dal letto gonfiabile. Gli animali possono perforarne la superficie.
- Evitare di dormire sul bordo del letto gonfiabile. I bordi producono meno sostegno rispetto al centro del letto.
- Non tenere in funzione la pompa d'aria per più di 5 minuti consecutivi. Lasciar raffreddare la pompa almeno 20 minuti tra un utilizzo e l'altro. La pompa d'aria è studiata per gonfiare completamente il letto in 2-3 minuti. La pompa si spegne automaticamente in caso di surriscaldamento. Questa funzionalità è stata progettata per la sicurezza dell'utente.
- Non azionare la pompa d'aria se il cavo o la spina sono danneggiati.
- Scollegare il cavo d'alimentazione quando non è in uso.
- Per evitare scosse elettriche, non utilizzare il cavo d'alimentazione o la pompa con le mani bagnate.
- Non ostruire l'apertura per il passaggio dell'aria e non inserirvi oggetti.
- Non esporre alla pioggia. Conservare in ambienti interni.

Istruzioni per l'uso:

Parti:

1. Manopola di controllo
2. Valvola manuale
3. Cavo di alimentazione
coperchio del vano
4. Materassino

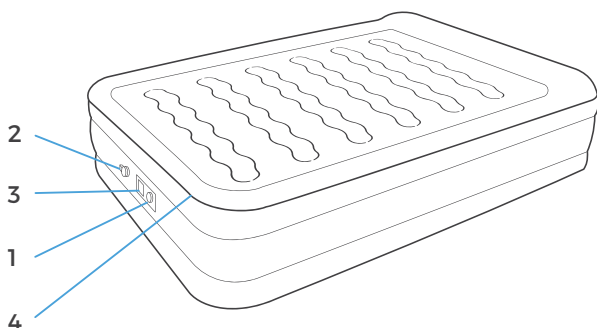

Gonfiaggio

1. In un ambiente interno, scegliere una superficie piana sufficientemente ampia da ospitare il letto gonfiato
2. Rimuovere eventuali oggetti taglienti o appuntiti dalla superficie o dalle sue vicinanze
3. Posare il letto gonfiabile con il lato inferiore a contatto con il pavimento
4. Aprire la copertura posta sopra il letto in corrispondenza del cavo d'alimentazione
5. Assicurarsi che la valvola di gonfiaggio manuale sia chiusa
6. Collegare il cavo d'alimentazione a una presa elettrica
7. Ruotare il selettore in senso orario finché la freccia indica INFLATE (1)
8. Il letto gonfiabile singolo impiegherà un massimo di 2 minuti per gonfiarsi. Il letto gonfiabile matrimoniale impiegherà un massimo di 3 minuti per gonfiarsi
9. Quando il letto è completamente gonfio, ruotare il selettore di una posizione in senso antiorario finché la freccia indica OFF (2)
10. Distendersi sul letto per verificarne il grado di sostegno. Se è troppo soffice, ripetere i passaggi da 7 a 9 secondo necessità
11. Scollegare il cavo e riporlo nell'alloggiamento apposito

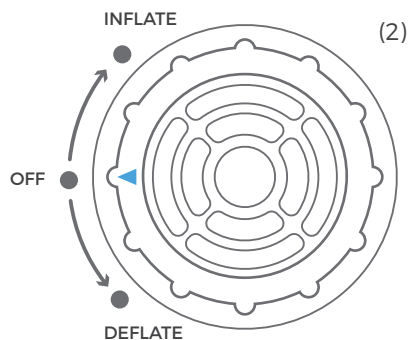
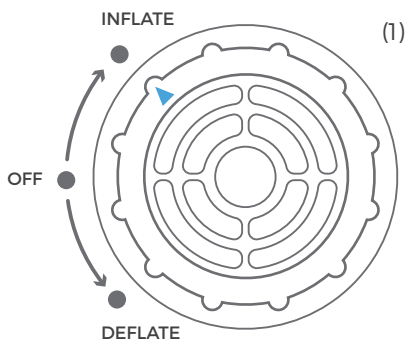

Confiaggio alternativo

Se l'alimentazione elettrica non è disponibile, si può gonfiare il letto con una normale pompa d'aria a pedale o a mano

Sgonfiaggio

1. Aprire la copertura posta sopra il letto in corrispondenza del cavo d'alimentazione
2. Assicurarsi che la valvola di gonfiaggio manuale sia chiusa
3. Collegare il cavo d'alimentazione a una presa elettrica
4. Ruotare il selettore in senso antiorario finché la freccia indica DEFLATE (3)
5. Il letto impiegherà un massimo di 3 minuti per sgonfiarsi
6. Quando il letto è completamente sgonfio, ruotare il selettore di una posizione in senso orario finché la freccia indica OFF
7. Scollegare il cavo e riporlo nell'alloggiamento apposito

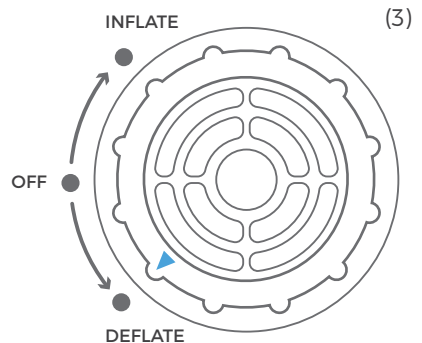

Conservazione

1. Sgonfiare il letto seguendo le istruzioni alla voce 'sgonfiaggio'.
2. Verificare che il letto sia pulito e asciutto.
3. Posarlo in piano, con il lato sul quale si dorme rivolto verso l'alto. Piegare il letto in maniera morbida, evitando di creare spigoli, angoli e grinze che possano danneggiarlo.
4. Conservare il letto in un luogo fresco e asciutto.

Manutenzione

1. Per pulire la superficie del letto gonfiabile usare acqua e sapone. Non usare prodotti chimici.
2. Non è necessaria alcuna manutenzione della pompa d'aria.
3. Per riparare le forature usare solo normali colle e toppe per la riparazione del PVC. Non utilizzare spray infiammabili sulla superficie del letto gonfiabile.

Nota importante

Le temperature ambiente hanno effetto sulla pressione interna del letto gonfiabile. Se la temperatura ambiente è bassa, l'aria si contrarrà all'interno del letto e questo sarà più morbido: aggiungere aria, se necessario. Se la temperatura ambiente è elevata, l'aria all'interno del letto si espanderà significativamente, per cui il letto diventerà duro e potrà scoppiare; far fuoriuscire un po' d'aria per evitare di danneggiare il letto o per renderlo più soffice. Non esporre il letto gonfiabile a temperature estreme.

L'aria all'interno del letto può espandersi e contrarsi al variare della temperatura, riducendo quindi la sua pressione. In questo caso è sufficiente aggiungere più aria con la pompa per ottenere il sostegno desiderato.

L'elasticità è una caratteristica naturale del vinile nuovo. Durante l'uso iniziale il letto può diventare più soffice e necessitare di gonfiaggio supplementare per mantenere il sostegno desiderato. Per i primi giorni di utilizzo, si tratta di un fenomeno normale.

In nessun caso Active Era sarà responsabile per danni al letto gonfiabile causati da negligenza, normale usura, abuso e imperizia o forze esterne.

Gracias por haber comprado un producto de [Active Era](#). Por favor, lea cuidadosamente todo el manual antes del primer uso y guárdelo en un lugar seguro para futuras consultas.

Instrucciones de seguridad

- No coloque a un bebé a dormir sobre el colchón.
- Esto no es un juguete. No debe dejar a los niños solos cuando se utiliza el colchón hinchable. Cuando no esté en uso, almacénelo de manera segura.
- No utilice líquidos inflamables o aerosoles con el colchón hinchable, tales como productos de reparación de llantas en aerosol, ya que puede incendiarse o explotar.
- Manténgalo alejado del fuego
- Utilice solo para el fin previsto: no camine encima, no se ponga de pie, no salte sobre el colchón hinchable ni lo utilice como un trampolín. No lo utilice cerca ni sobre el agua.
- No coloque el colchón cerca de las escaleras, puertas, bordes cortantes u objetos que puedan romperse. Deje un espacio adecuado entre el colchón y demás objetos para evitar el atrapamiento. Asegúrese de que la superficie es plana, lisa, uniforme y libre de objetos afilados que puedan perforar el colchón.
- Mantenga a las mascotas fuera del colchón hinchable. Las mascotas pueden perforar la superficie del colchón.
- Evite dormir en el borde del colchón hinchable. Los bordes producen menos apoyo que el centro del colchón.
- No haga funcionar la bomba de aire durante más de 5 minutos seguidos. Deje que la bomba se enfríe al menos 20 minutos entre cada uso. La bomba de aire está diseñada para inflar completamente su colchón hinchable en 2-3 minutos. La bomba se apagará automáticamente si se produce un sobrecalentamiento. Esto está diseñado para su seguridad.
- No haga funcionar la bomba de aire con un cable o enchufe dañado.
- Desenchufe el cable de alimentación eléctrica cuando no esté en uso.
- No utilice el cable de alimentación o la bomba con las manos mojadas para evitar descargas eléctricas
- No obstruya la abertura de paso de aire ni introduzca ningún objeto en la abertura.
- No exponga a la lluvia. Almacene en el interior.

Instrucciones de uso

Piezas:

1. Mando de control
2. Válvula (de inflado) manual
3. Compartimiento del cable de alimentación
4. Colchón hinchable

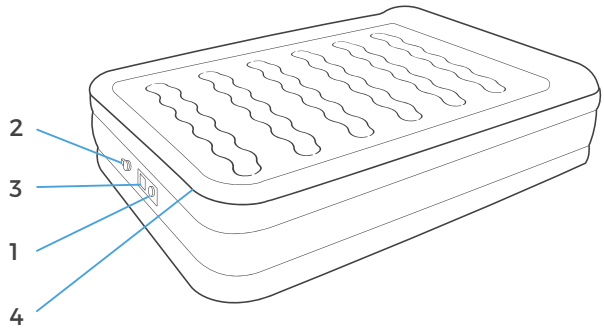

Para inflar

1. Elija una superficie plana en el interior lo suficientemente grande como para dar cabida al colchón hinchable
2. Quite los objetos afilados o puntiagudos que estén en la superficie o cerca
3. Coloque el colchón hinchable con la superficie inferior tocando el suelo
4. Abra la tapa en la parte superior del colchón donde se almacena el cable de alimentación
5. Asegúrese de que la válvula de inflado manual esté cerrada
6. Enchufe el cable de alimentación a una toma de corriente
7. Gire el mando de control hacia la derecha hasta que la flecha señale INFLAR (1)
8. Un colchón hinchable tardará un máximo de 2 minutos en inflarse. El colchón de tamaño de matrimonio tardará un máximo de 3 minutos en inflarse
9. Cuando el colchón hinchable esté completamente inflado, gire el mando de control en sentido anti-horario hasta que la flecha señale OFF (2)
10. Túmbese en el colchón hinchable para comprobar su firmeza. Si está demasiado blando, repita los pasos 7 - 9 cuando sea necesario
11. Desconecte el cable y guarde en el compartimiento del cable de alimentación

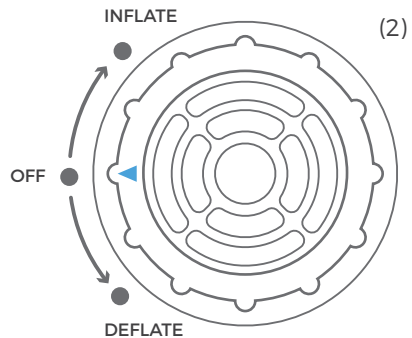
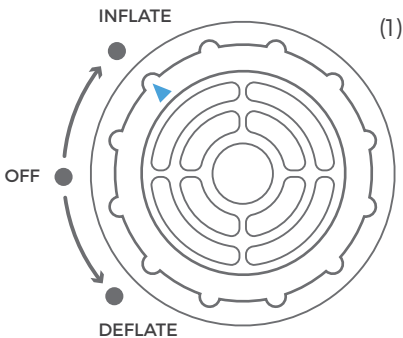

Opción alternativa para inflar

Si la energía eléctrica no está disponible, se puede usar una bomba de aire de pie o manual convencional para conectar al colchón hinchable

Para desinflar

1. Abra la tapa en la parte superior del colchón donde se almacena el cable de alimentación
2. Asegúrese de que la válvula de inflado manual está cerrada
3. Enchufe el cable de alimentación a una toma de corriente
4. Gire el mando de control hacia la izquierda hasta que la flecha señale DESINFLAR (3)
5. El colchón hinchable tardará un máximo de 3 minutos en desinflarse
6. Cuando el colchón hinchable esté completamente desinflado, gire el mando de control en sentido anti-horario hasta que la flecha señale OFF
7. Desconecte el cable y guarde en el compartimiento del cable de alimentación

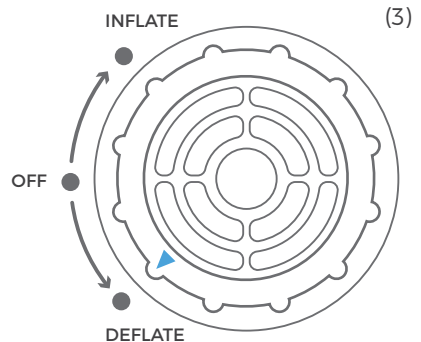

Almacenamiento

1. Desinfe el colchón hinchable siguiendo las instrucciones de "para desinflar".
2. Asegúrese de que el colchón hinchable esté limpio y seco.
3. Coloque el colchón plano con la superficie para dormir boca arriba. Doble el colchón hinchable holgadamente y evite dobleces agudas, ángulos y pliegues que puedan dañar el colchón.
4. Almacene el colchón hinchable en un lugar seco y fresco.

Mantenimiento

1. Use agua y jabón para limpiar la superficie del colchón hinchable. No utilice ningún producto químico.
2. No se requiere ningún mantenimiento de la bomba de aire.
3. Para reparar los pinchazos del colchón hinchable, utilice solo pegamento de reparación de PVC normal y parches. No utilice aerosoles inflamables en la superficie del colchón hinchable.

Nota importante

La temperatura ambiente del aire tiene un efecto sobre la presión interna del colchón. A baja temperatura ambiente, el aire se contraerá dentro del colchón y se sentirá más blando, añada aire si es necesario. A temperatura ambiente elevada, el aire dentro del colchón se expandirá de manera significativa, por lo que el colchón se pondrá duro y podría explotar. Libere aire para evitar daños en el colchón o para hacerlo más blando. No exponga el colchón hinchable a temperaturas extremas.

El aire en el interior del colchón puede expandirse y contraerse con diferentes temperaturas que conducen a una presión reducida dentro del colchón. Si esto ocurre, basta con añadir más aire con la bomba hasta alcanzar la firmeza deseada.

El estiramiento es una característica natural del vinilo nuevo. Durante el uso inicial, el colchón hinchable podría llegar a ser blando y requerir que se infle más para mantener la firmeza deseada. Esto es normal en los primeros días de uso.

En ningún caso, Active Era se hará responsable de los daños en el colchón hinchable causados por negligencia, desgaste normal, abuso y falta de cuidado o factores externos.

One Retail Group, Labs Atrium,
Stables Market, Chalk Farm Road,
London, NW1 8AH. UK.

© Copyright 2017